

maxtruder

Спроектировано
разработано и
произведено в Германии

MAX-truder

Прочнейшие пустотные половые плиты и
стеновые сборные элементы

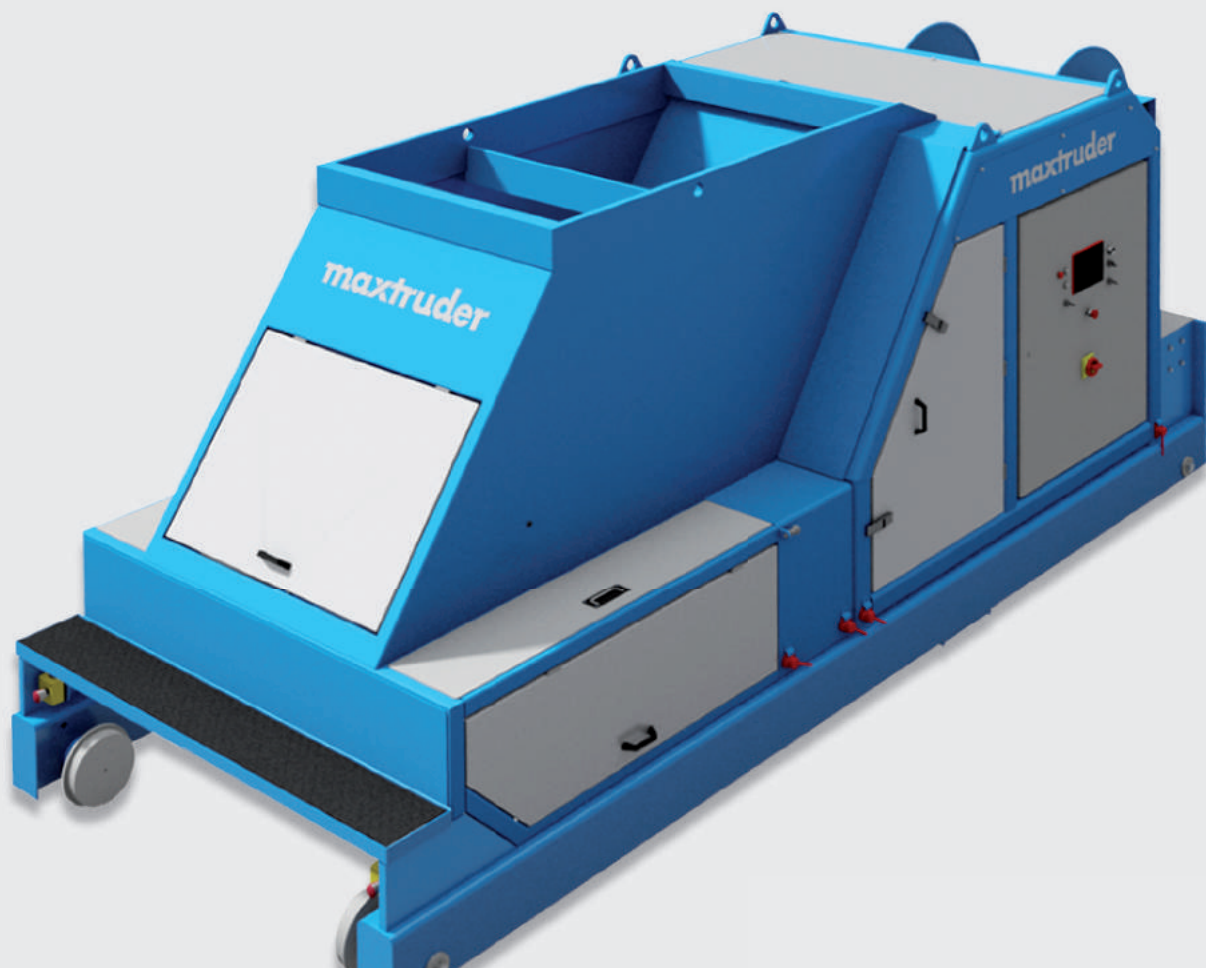

Качество и эффективность. Мы сочетаем в себе обе эти черты.

Ключевые аспекты



Выгодное производство

- Минимальное потребление сырья и исключение использования химических добавок
- Минимальное время отверждения < 6 часов допускает производство в две смены
- Минимальное время простоя — высочайшая производительность



Удобство управления

- Интуитивное управление машиной с большого сенсорного экрана
- Быстрая очистка путем легкой разборки компонентов
- Индивидуальное управление крутящим моментом и скоростью уплотнительных шнеков



Продукт высшей категории

- Эффективная двойная вибрационная система гарантирует постоянное высокое качество
- Оптимальное уплотнение с прочностью бетона до 90 МПа и идеальным сцеплением арматурного каната
- Идеальная форма продукции с гладкой нижней поверхностью

Чрезвычайно выгодная технология

Инновационная технология экструзии с интеллектуальным управлением и надежной механикой для производства преднапряженных пустотных плит и стеновых панелей. Новый maxtruder отличается непревзойденной универсальностью, обеспечивающей возможность производства изделий шириной от 30 до 150 см и высотой от 8 до 40 см. Ультрасовременная система уплотнения гарантирует лучшее на рынке уплотнение бетона с высочайшей несущей способностью и минимальным изгибом.

Ключ к вашему успеху.

Новая конструкция уплотнительного шнека

- Повышенная износостойкость и надежность
- более эффективное уплотнение
- повышенная скорость производства



Система уплотнения

Вращающиеся уплотнительные шнеки уплотняют бетон в форме при поддержке комбинации из низко- и высокочастотной вибрации. Здесь используются особым образом обработанные металлы, обеспечивающие износостойкость материала и надежные механические детали. Таким образом достигается скорость производства до 2,4 м/мин в зависимости от типа изделия.

Высокая степень уплотнения бетона — минимальное потребление цемента — максимальная производительность

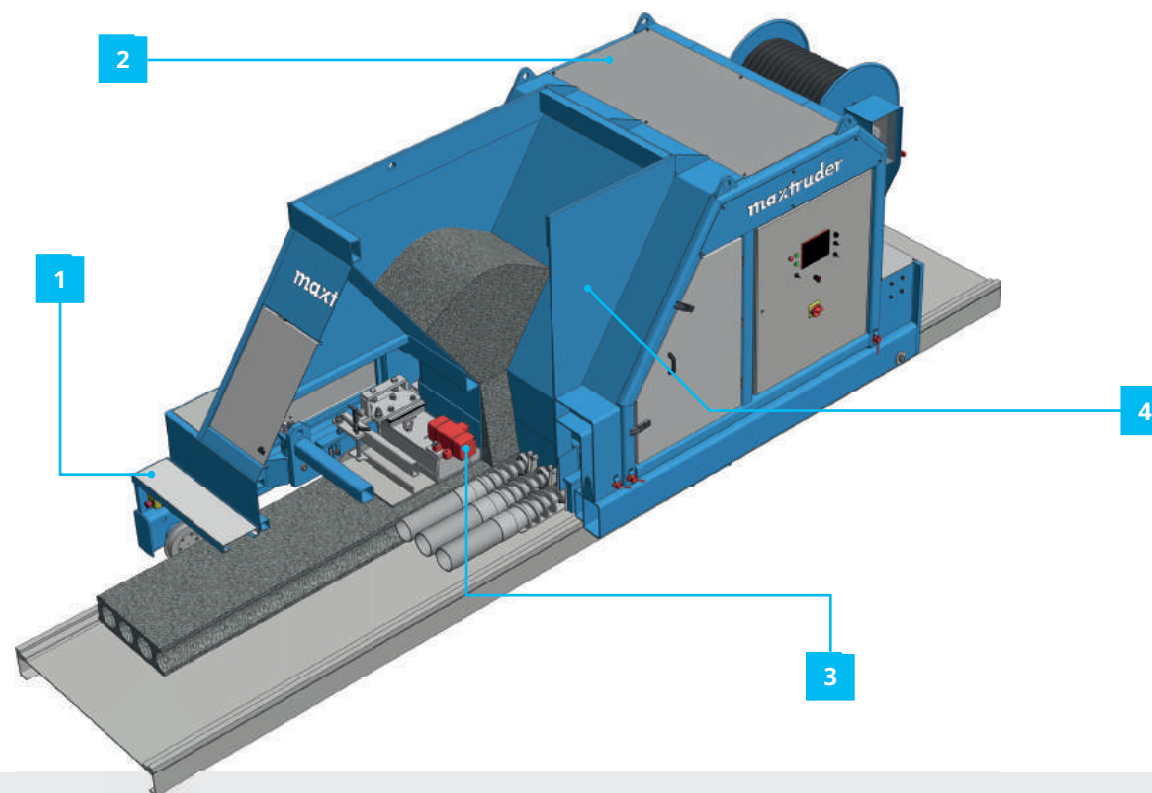

Модульная система

maxtruder состоит из четырех узлов: шасси с приводным блоком, универсального бункера, силовой агрегат с удобным управлением и сменного узла уплотнения.

Высочайшая универсальность — минимальное время простоя — минимальное необходимое пространство

1

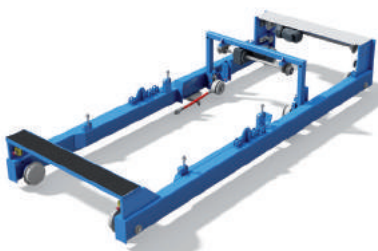

Шасси: жесткая рама с мощным ходовым приводом, монтаж бетонного бункера и силовой агрегат без применения инструмента.

2



группа: сменный силовой агрегат с оптимизированной системой для производства преднапряженных бетонных элементов 8–12 см или 15–40 см.

3

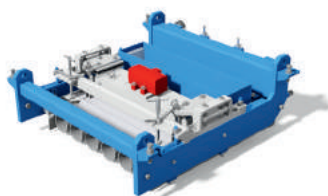

размещения уплотнения: сменный размещения уплотнения для каждого типа изделий, с быстросменной системой < 20 мин для сокращения времени простоя до минимума.

4



Универсальный бункер: большой бетонный силос для поперечное сечение бетона в количестве, достаточном для обеспечения непрерывного производства. production.

Технические характеристики

Длина	5 175 мм
Высота	2 160 мм
Ширина	1 950 мм
Вес	8 400 кг
Раб. вес	13 000 кг
Объем цемента	2,5 м³
Потребляемая мощность	70 кВт

поперечное сечение

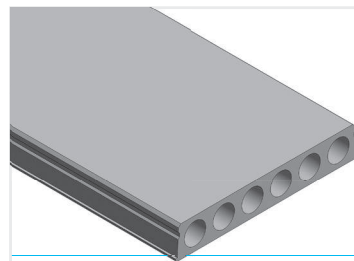

пустотные плиты
высота: 8–40 см
ширина: 40, 60, 120 и 150 см

стенные элементы
высота: 8, 10, 12, 15 и 20 см
ширина: 30, 40, 60, 120 и 150 см

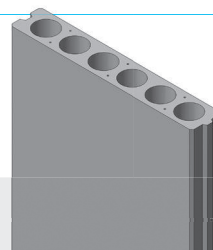

Максимальная производительность:

Мощный экструдер с двойной вибрацией для производства прочнейших плит, идеальное сцепление арматурного каната, небольшие полости, гладкая нижняя поверхность и минимальное время отверждения



Прочнейшие плиты:

Оптимальное уплотнение обеспечивает высочайшую прочность бетона (24 тонны нагрузки на пустотную плиту 20 x 120 см x 7,25 м после 12 часов отверждения без дополнительного нагрева)



Высочайшая производительность:

Минимальное время отверждения обеспечивает возможность работы в две смены, своевременный выпуск продукции, высочайшую производительность и минимальное время настройки на изделия

Преимущества

- Низкое потребление сырья (300–360 кг/м³ цемента)
- Выдерживает свободные пролеты до 20 м
- До 50 % легче по сравнению с монолитными сборными железобетонными плитами
- Прочность бетона до 900 кг/см²
- Быстрое отверждение (< 6 часов)
- Быстрая очистка и замена узла уплотнения < 20 мин
- Длительный срок службы оборудования

< 6h

кратчайшее время отверждения

Главный лозунг maxtruder.

- Интуитивное управление машиной
- Усовершенствованная эксплуатация машины
- Повышенная безопасность при работе и сниженный риск травмирования
- Высочайшая производительность и экономичность
- Новая конструкция уплотнительного шнека

Максимальная нагрузка для пустотных плит с полым сердечником в соответствии с VMM Z-15.10-276

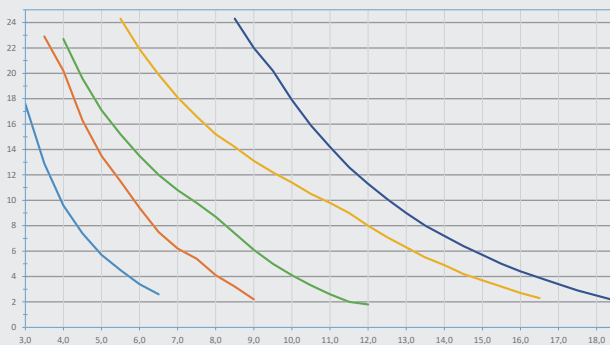

требуется расчет конструкции в соответствии с локальными стандартами.

— VP 15 — VP 20 — VP 25 — VP 30 — VP 40

прочность на сжатие

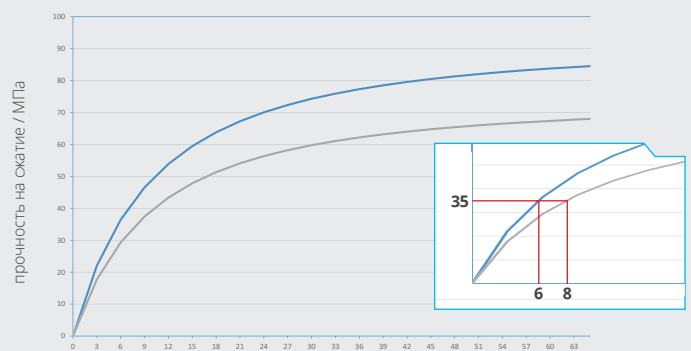

время / часы затвердевания

— технология вибрации maxtruder — технология уплотнения сдвигом

ГОЛОВНОЙ ОФИС MAX-TRUDER GMBH

SUDENBURGER WUHNE 60
39116 МАГДЕБУРГ, ГЕРМАНИЯ

ФИЛИАЛ MAX-TRUDER GMBH

RHEINSTRASSE 40
55435 ГАУ-АЛЬГЕСХАЙМ, ГЕРМАНИЯ



Тел.: +49 (0) 6725 300 990



Эл. почта: info@maxtruder.de



www.maxtruder.de