

maxtruder

Спроектировано
разработано и
произведено в Германии

maxtruder MULTI-caster

Высочайшая универсальность и точность
в любой сфере применения

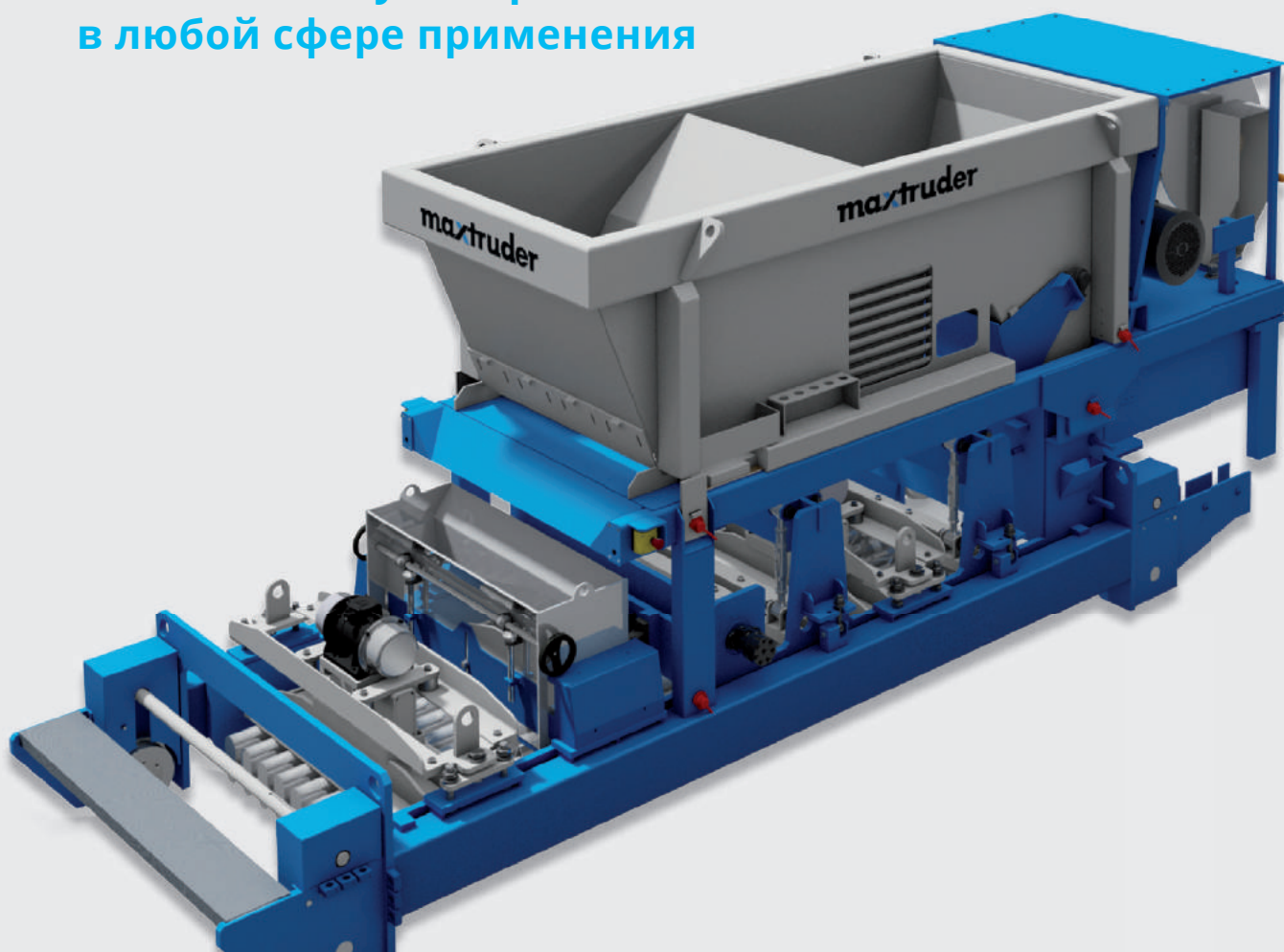

Качество и эффективность. Мы сочетаем в себе обе эти черты.

Ключевые аспекты



Максимальная гибкость

- Наибольшее многообразие использования в сфере производства преднапряженных бетонных элементов
- Быстросменные машинные лотки для минимального времени простоя
- Возможность производства широчайшего ассортимента преднапряженных бетонных элементов



Удобство управления

- Интуитивная и легкая в освоении конструкция машины для плавной работы
- Быстрая и простая очистка путем легкой разборки компонентов
- Продолжительный срок службы благодаря использованию износостойких и высокопрочных материалов, увеличивающих время работы до максимума



Продукт высшей категории

- Эффективная двойная вибрационная система гарантирует постоянное высокое качество
- Оптимальное уплотнение с оптимальной прочностью бетона до 75 МПа
- Идеальная форма продукции с гладкой нижней поверхностью

Крайне многосторонняя технология

Технология MULTI-caster, которая непрерывно совершенствовалась на протяжении последних десятилетий, представляет собой идеальное решение для всех универсальных и многосторонних технологических требований. Бетоноотделочная машина со скользящими рельс-формами предназначена для производства множества различных типов преднапряженных изделий, таких как пустотные плиты, монолитные плиты, балки, перемычки, фундаментные сваи, плиты типа ТТ, ребристые плиты и множество других изделий. Путем замены машинного лотка в течение всего лишь нескольких минут обеспечивается возможность производства разных изделий на одной бетоноотделочной машине. Благодаря модульной концепции машины производство всех доступных на рынке преднапряженных изделий высотой до 240 см и шириной до 60 см возможно в 1, 2 или 3-этапном режиме работы машины.

[Ключ к вашему успеху.](#)

Технические характеристики

Длина	6,00 м	Высота	2,40 м
Ширина	1,70 м	Вес	8 500 кг
Опц. вес	14 000 кг	Объем бетона	3,75 м³
Подключенная нагрузка	100 А		

Система уплотнения

MULTI-caster от компании MAX-truder осуществляет производство бетонных изделий в одношаговом режиме работы, в течение которого бетон наполняется, формируется и уплотняется на нескольких этапах (до трех). Различные слои бетона уплотняются с помощью вибраторов высокой и средней частоты. Следствием данного метода производства является крайне сухой бетон, что означает нулевую осадку, с низким соотношением воды/цемента между 0,38 и 0,40 и низкое потребление цемента (320–400 кг/м³). Изделия достигают сопротивления давлению до 55 МПа (550 кг/см² = 7800 psi) и могут быть разрезаны менее чем через 8 часов отверждения.

[Высокая степень уплотнения бетона — минимальное потребление цемента — максимальная производительность](#)

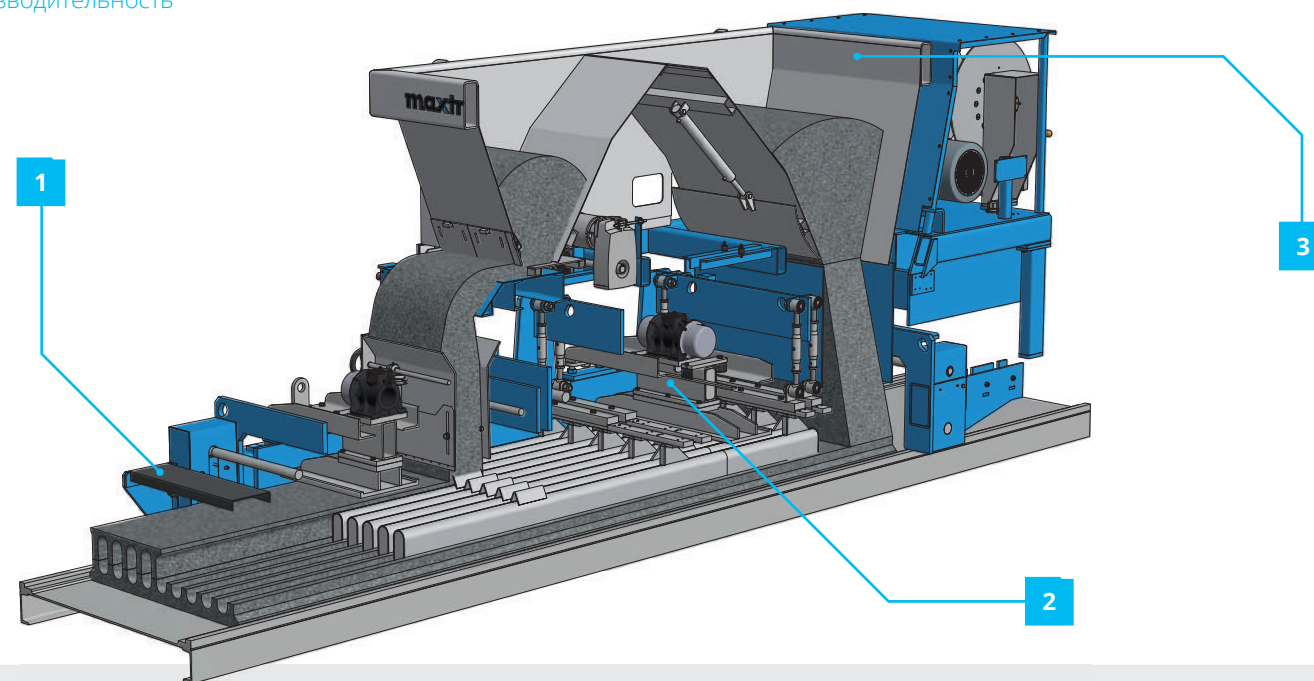

Модульная система

MULTI-caster состоит из четырех разных блоков: шасси с 4-колесным гидравлическим приводом, сменный машинный лоток и универсальный питатель с 2-этапным бункером для бетона.

Высочайшая универсальность — минимальное время простоя — минимальное необходимое пространство

1

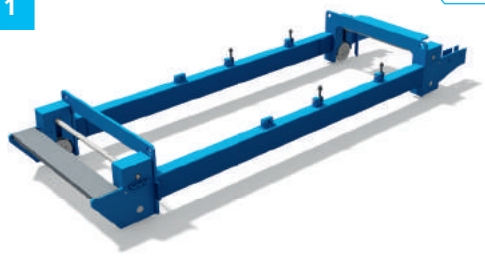

Шасси: Жесткая рама с мощным 4-колесным гидравлическим приводом и монтажом универсального питателя без применения инструментов.

2

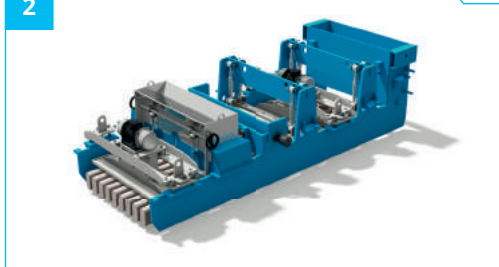

Машинный лоток: Сменный машинный лоток для каждого типа изделий с минимальным временем смены < 10 мин для сокращения времени простоя до минимума.

3



Универсальный питатель: Данный узел содержит мощную гидравлическую систему, главный блок управления, блок питания и 1, 2 или 3-этапный бункер для бетона.

4

Опция

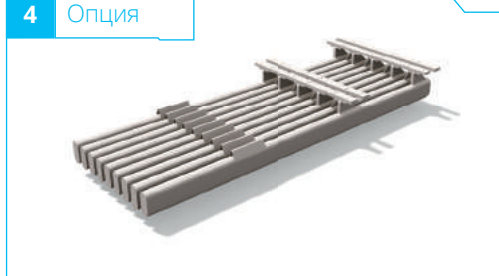

Набор пуансонов и опалубок: Сменный набор пуансонов и опалубок для изменения размеров изделий при минимальных затратах.products with low investment.

5

Опция

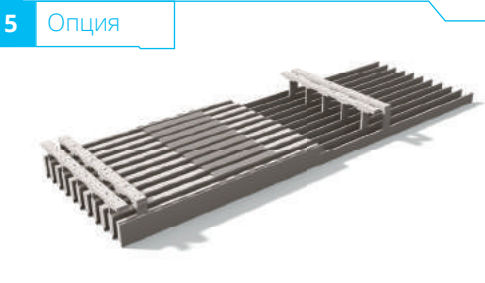

Набор опалубок: Сменный набор опалубок для изменения размеров изделий при минимальных затратах.ment.

6

Опция

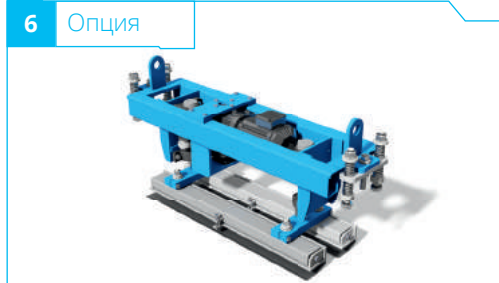

Электромеханическое заглаживающее устройство: Электромеханическое устройство с двумя расположенными друг напротив друга скребками для разглаживания поверхности пустотных плит, монолитных плит и стеновых панелей.wall panels.

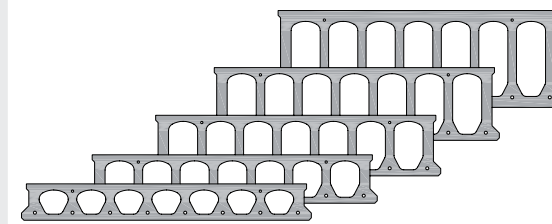

Плиты и панели

- Монолитные плиты, пустотные плиты и стеновые панели
- от 7 до 50 см в высоту и от 30 до 240 см в ширину
- Процентное содержание пустот до 50 %

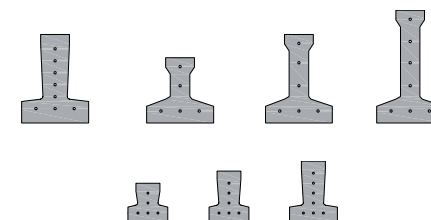

Балки

- Перевернутые T-образные балки и I-образные балки
- Одновременное производство до 10 балок
- Скорость производства до 3,0 м/мин

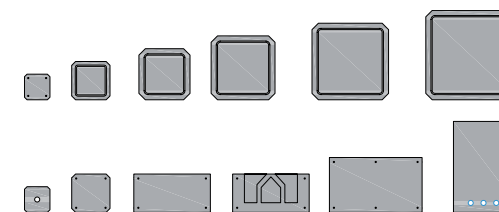

Перемычки, столбы ограждения и фундаментные сваи

- Столбы ограждения 4,5 x 4,5 см
- Фундаментные сваи до 45 x 45 см
- Перемычки и виноградные столбики

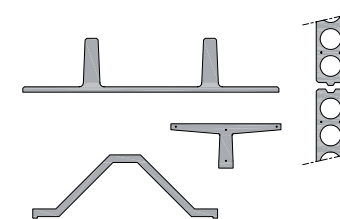

Элементы крыши и стены

- Плиты типа ТТ для твердых или изолированных U-образных каналов
- Ребристые плиты и V-элементы
- Звуковая изоляция стеновых элементов

Преимущества:

- Низкое потребление сырья (320–400 кг/м³ цемента)
- Прочность бетона до 750 кг/см²
- Быстрое отверждение (< 8 часов)
- Инновационная и надежная технология
- Самый широкий диапазон продуктов и самые низкие эксплуатационные расходы
- Высочайшее качество для универсального применения в строительстве
- Сменная группа для разных продуктов — время замены всего 10 минут!



10 минут

Добавляет время для разговора

Главный лозунг компании maxtruder.

- Интуитивное управление машиной
- Повышенная безопасность при работе и сниженный риск травмирования
- Высочайшая производительность и экономичность
- Превосходное качество конечного продукта
- Высочайшая универсальность благодаря сменным машинным лоткам
- Стабильно высокое качество
- Высокая доступность благодаря небольшому времени простоя — низкие эксплуатационные расходы

< 8 часов

кратчайшее время отверждения



ГОЛОВНОЙ ОФИС MAX-TRUDER GMBH

SUDENBURGER WUHNE 60
39116 МАГДЕБУРГ, ГЕРМАНИЯ

ФИЛИАЛ MAX-TRUDER GMBH

RHEINSTRASSE 40
55435 ГАУ-АЛЬГЕСХАЙМ, ГЕРМАНИЯ



Тел.: +49 (0) 6725 300 990



Эл. почта: info@maxtruder.de



www.maxtruder.de